

引き出し式プロパンガス窯(スライド式)

ラクdeキルン

SRシリーズ  
(自然燃焼)

- 当社が開発したスライド式プロパンガス窯（特許取得済）。
- 窯づめ・窯だしには床面を引き出し楽な作業を実現。
- 大物作品の窯づめも安心・安全です。
- 外気遮断構造により安定した還元焼成を実現。

SRシリーズ



SR-25FWP  
(オプション:炭化仕様付)



単位:ミリ

	H	W	W1	D	D1	D2
SR-20FWP	1585	1180	1410	1075	1355	2350
SR-25FWP	1585	1180	1410	1205	1510	2500
SR-35FWP	1655	1180	1410	1305	1610	2600

型式	SR-20FWP	SR-25FWP	SR-35FWP	SR-40FWPZ	SR-50FWPZ	
タイプ	自然燃焼・スライド式	自然燃焼・スライド式	自然燃焼・スライド式	自然燃焼・スライド式・旋垂扉	自然燃焼・スライド式・旋垂扉	
炉内有効寸法 ※スライド台車寸法より算出 W×D×H(mm)	460×610×710	460×730×710	460×830×780	650×830×780	750×930×850	
使用棚板(mm)	450×500 1枚敷	300×450 2枚敷	350×450 2枚敷	300×350 4枚敷	350×400 4枚敷	
壁厚(mm)	180	180	180	180	180	
重量(kg)	1300	1400	1500	2300	2600	
バーナー	4本	6本	6本	8本	8本	
最大燃焼量(kcal/時)	24000	36000	36000	64000	64000	
付属品	棚板	4枚	8枚	8枚	12枚	
	L支柱	30,60,90,120,150mm 各3本	30,60,90,120,150mm 各6本	30,60,90,120,150mm 各6本	30,60,90,120,150mm 各12本	30,60,90,120,150mm 各12本
	サイコロ	3個	6個	6個	12個	12個
	その他	二次圧力調整器、圧力計	二次圧力調整器、圧力計	二次圧力調整器、圧力計	二次圧力調整器、圧力計	二次圧力調整器、圧力計
税込価格	1,375,000円	1,694,000円	2,002,000円	2,475,000円	2,750,000円	
オプション(税込価格)	炭化仕様(253,000円高) 旋垂扉(63,800円高)	炭化仕様(253,000円高) 旋垂扉(63,800円高)	炭化仕様(253,000円高) 旋垂扉(63,800円高)	炭化仕様(253,000円高)	炭化仕様(253,000円高)	

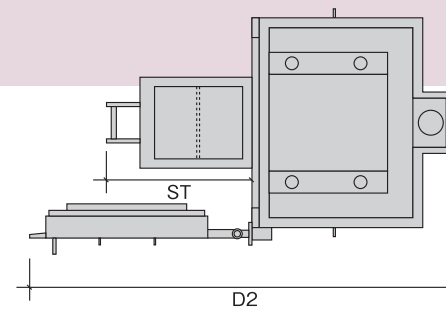

単位:ミリ

	H	W	W1	D	D1	D2
SR-40FWPZ	1670	1410	1710	1350	1760	3000
SR-50FWPZ	1760	1510	1810	1450	1900	3250

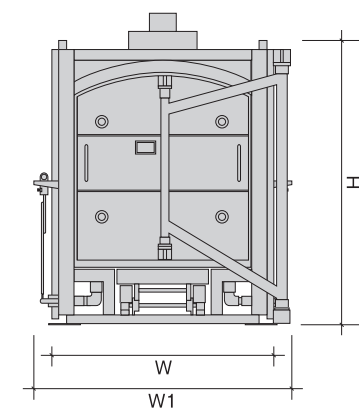
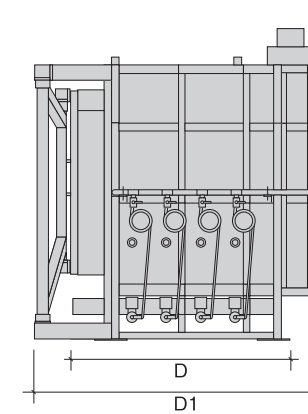
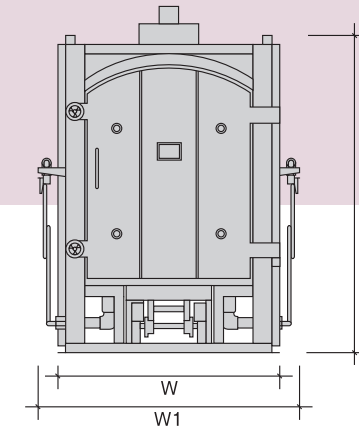
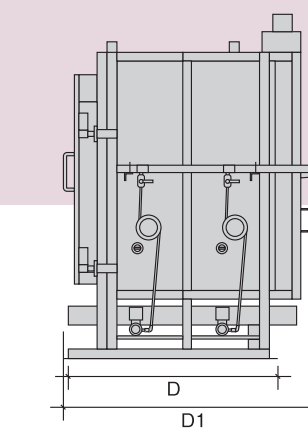
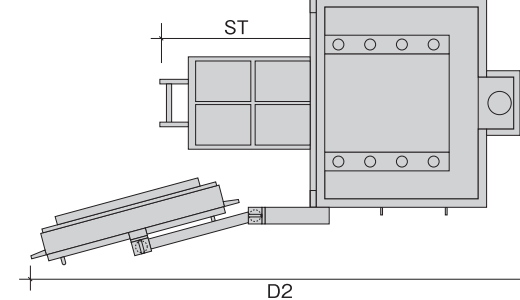

## MRシリーズ

### 前扉タイプ (自然燃焼)

- 棚板一枚敷タイプですので、窯づめがラクラク。
- 大物の一品制作にも対応できる容積です。
- 個人陶房におすすめのサイズです。

MRシリーズ

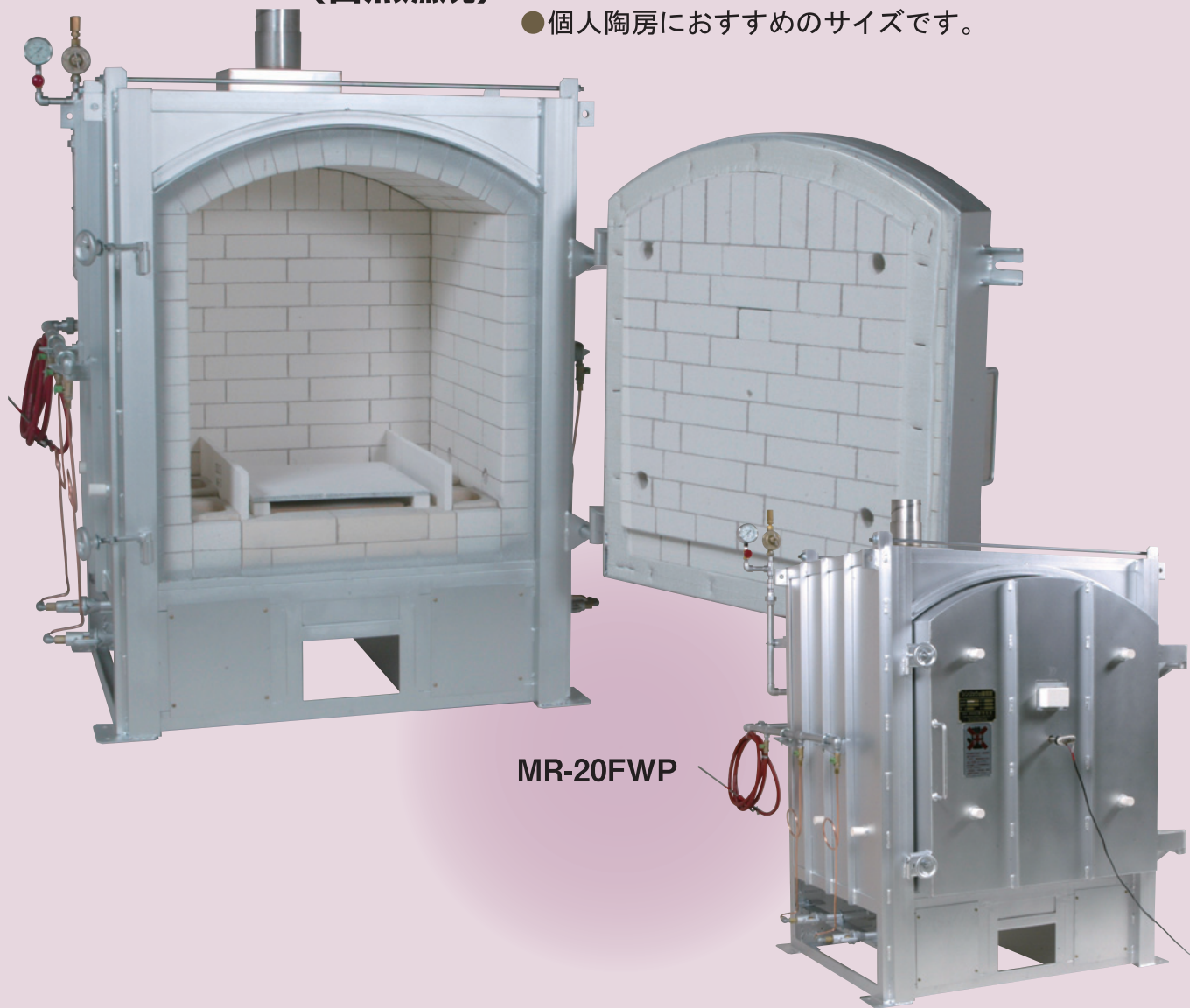

MR-20FWP



MR-15FP

単位:ミリ

	H	W	W1	D	D1	D2
MR-15FP	1425	1040	1420	765	1145	2000
MR-15FWP	1425	1170	1420	830	1275	2240
MR-20FP	1510	1090	1550	865	1245	2150
MR-20FWP	1510	1220	1550	930	1375	2385

型式	MR-15FP	MR-15FWP	MR-20FP	MR-20FWP
タイプ	自然燃焼・前扉	自然燃焼・前扉	自然燃焼・前扉	自然燃焼・前扉
炉内寸法 W×D×H(mm)	690×540×600	690×540×600	740×640×670	740×640×670
使用棚板(mm)	400×400 1枚敷	400×400 1枚敷	450×500 1枚敷	450×500 1枚敷
壁厚(mm)	115	180	115	180
重量(kg)	800	1000	1000	1200
バーナー	4本	4本	4本	4本
最大燃焼量(kcal /時)	24000	24000	24000	24000
付属品	棚板	4枚	4枚	4枚
	L支柱	30.60.90.120.150mm各3本	30.60.90.120.150mm各3本	30.60.90.120.150mm各3本
	サイコロ	3個	3個	3個
	その他	二次圧力調整器、圧力計	二次圧力調整器、圧力計	二次圧力調整器、圧力計
税込価格	<b>946,000円</b>	<b>1,100,000円</b>	<b>1,133,000円</b>	<b>1,254,000円</b>
オプション (税込価格)	-	炭化仕様 (63,800円高) 旋垂扉 (63,800円高)	-	炭化仕様 (63,800円高) 旋垂扉 (63,800円高)

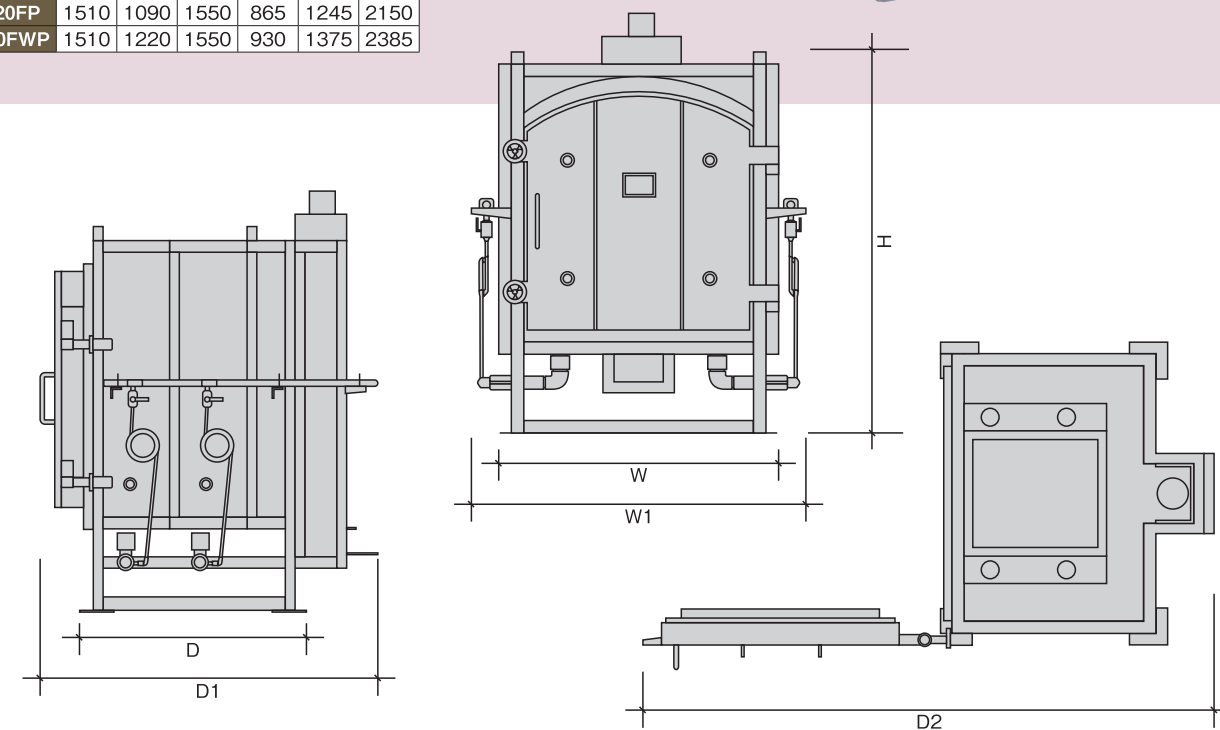

# ガス窯 Gas Kiln

## MRシリーズ

前扉タイプ・自然燃焼

- 中型から大型サイズ(棚板2枚~4枚敷)
- 数もの制作や陶芸教室にも対応できるサイズです。



MR-25FWP

MRシリーズ

単位:ミリ

	H	W	W1	D	D1	D2
MR-25FP	1555	1090	1470	1015	1390	2320
MR-25FWP	1555	1220	1470	1080	1540	2550
MR-35FWP	1620	1220	1470	1180	1640	2650

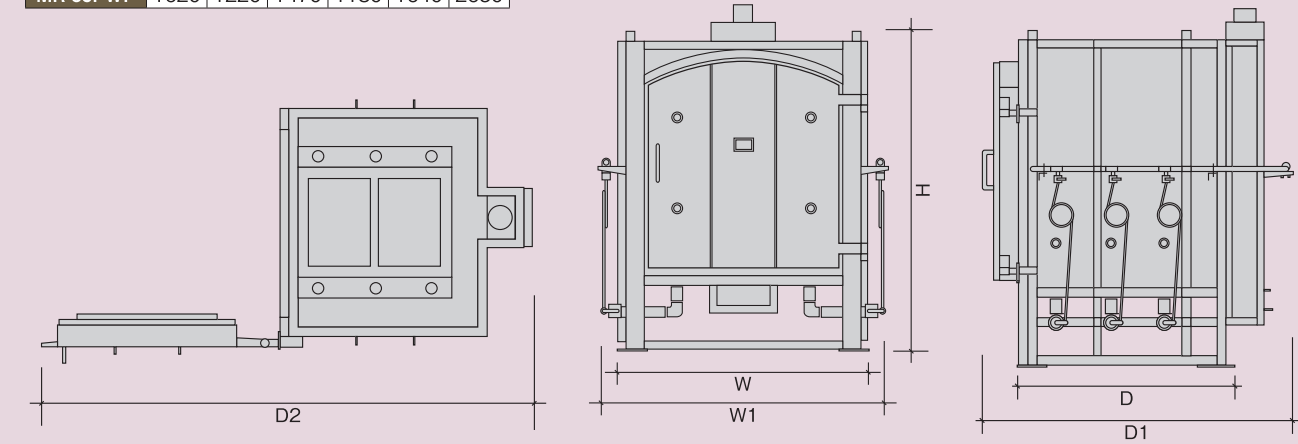

単位:ミリ

	H	W	W1	D	D1	D2
MR-40FWPZ	1590	1510	1810	1170	1730	3110
MR-50FWPZ	1735	1620	1710	1170	1730	3220
MR-70FPZ	1915	1720	2020	1220	1830	3420
MR-70FWPZ	1915	1820	2120	1270	1930	3620

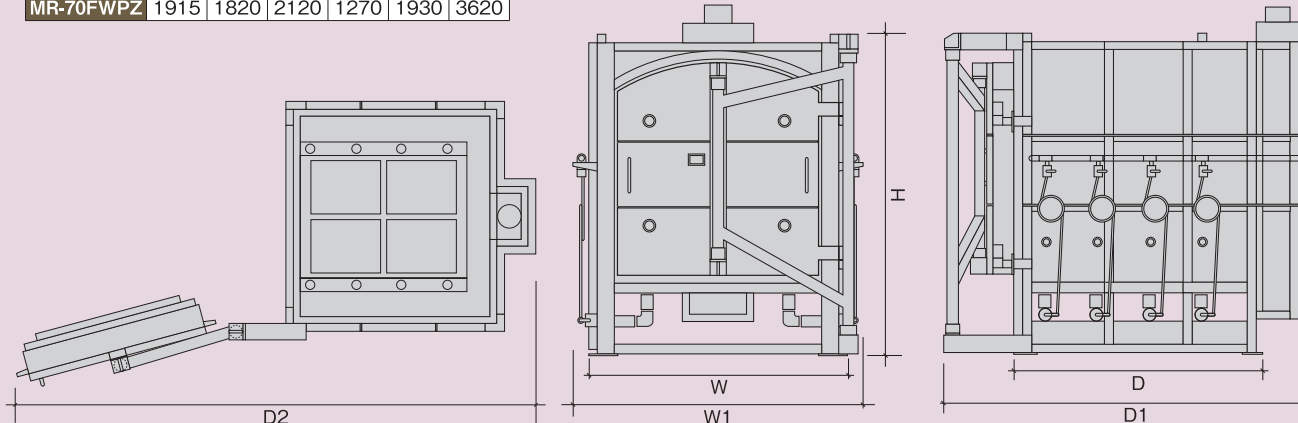

型式	MR-25FP	MR-25FWP	MR-35FWP
タイプ	自然燃焼・前扉	自然燃焼・前扉	自然燃焼・前扉
炉内寸法 W×D×H(mm)	740×790×670	740×790×670	740×890×740
使用棚板(mm)	300×450 2枚敷	300×450 2枚敷	350×450 2枚敷
壁厚(mm)	115	180	180
重量(kg)	1100	1300	1500
バーナー	6本	6本	6本
最大燃焼量(kcal/時)	36000	36000	36000
付属品	棚板	8枚	8枚
	L支柱	30.60.90.120.150mm各6本	30.60.90.120.150mm各6本
	サイコロ	6個	6個
	その他	二次圧力調整器、圧力計	二次圧力調整器、圧力計
税込価格	<b>1,276,000円</b>	<b>1,529,000円</b>	<b>1,683,000円</b>
オプション(税込価格)	— 旋垂扉(63,800円高)	炭化仕様(63,800円高) 旋垂扉(63,800円高)	炭化仕様(63,800円高) 旋垂扉(63,800円高)

型式	MR-40FWPZ	MR-50FWPZ	MR-70FPZ	MR-70FWPZ
タイプ	自然燃焼・旋垂扉	自然燃焼・旋垂扉	自然燃焼・旋垂扉	自然燃焼・旋垂扉
炉内寸法 W×D×H(mm)	1020×850×740	1120×850×800	1220×900×940	1220×900×940
使用棚板(mm)	300×350 4枚敷	330×330 4枚敷	380×380 4枚敷	380×380 4枚敷
壁厚(mm)	180	180	180	230
重量(kg)	2200	2500	2700	3000
バーナー	8本	8本	8本	8本
最大燃焼量(kcal/時)	64000	64000	64000	64000
付属品	棚板	12枚	12枚	12枚
	L支柱	30.60.90.120.150mm各12本	30.60.90.120.150mm各12本	30.60.90.120.150mm各12本
	サイコロ	12個	12個	12個
	その他	二次圧力調整器、圧力計	二次圧力調整器、圧力計	二次圧力調整器、圧力計
税込価格	<b>2,310,000円</b>	<b>2,497,000円</b>	<b>2,805,000円</b>	<b>3,058,000円</b>
オプション(税込価格)	炭化仕様(63,800円高)	炭化仕様(63,800円高)	炭化仕様(63,800円高)	炭化仕様(63,800円高)

シャトル(台車式)シリーズ 前扉タイプ・自然燃焼

シャトル(台車)

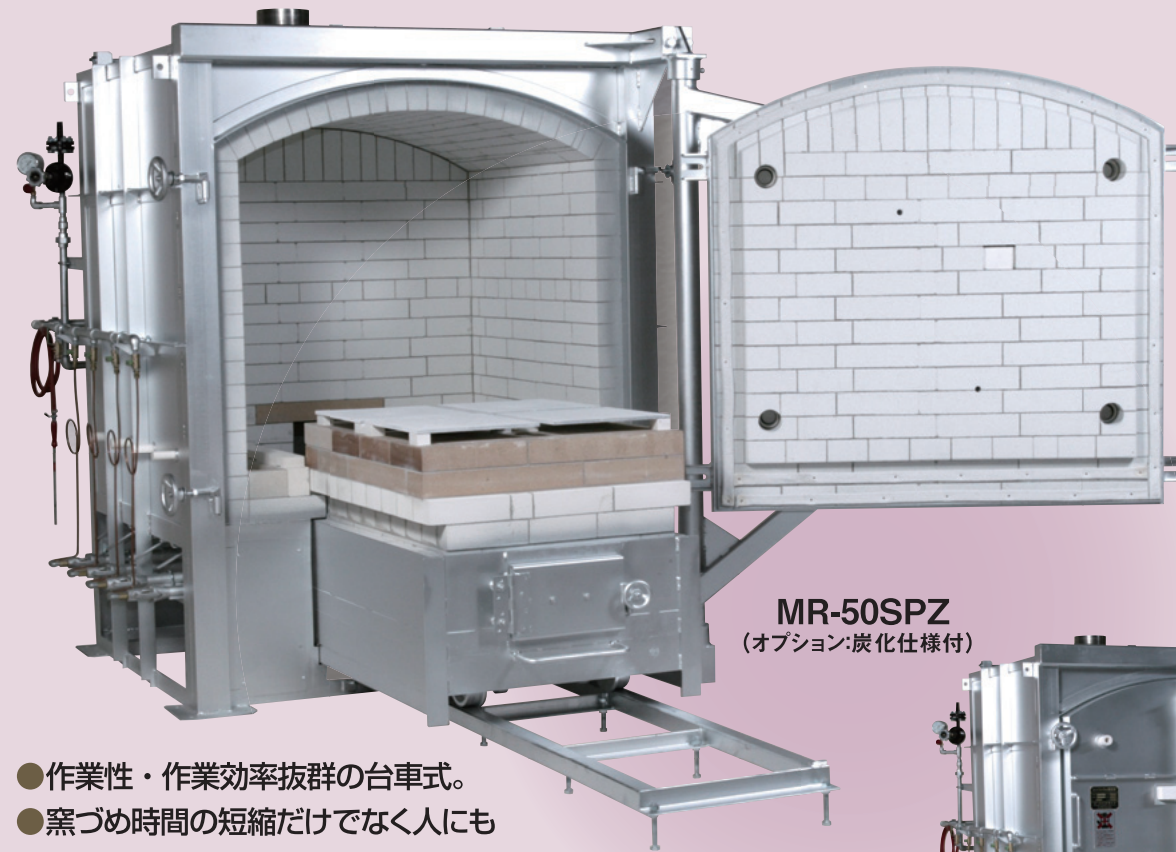

MR-50SPZ  
(オプション:炭化仕様付)

窯の  
折り畳み式  
レール

窯入れ、窯出しなどの作業がたいへん便利です。窯を操作中、使用していない時も折り畳んでおけばレールが邪魔になりません。跳ね上げ式なので操作も簡単です。  
●この商品はオプションです。



- 作業性・作業効率抜群の台車式。
- 窯づめ時間の短縮だけでなく人にも作品にも安全な窯づめが可能です。
- 全面開放扉で台車の出し入れが大変スムーズです。
- 炭化仕様は遮断構造(炉本体と台車のスキを遮断)付。
- 中型から大型窯までラインナップ。
- レールの長さは変更可能です。

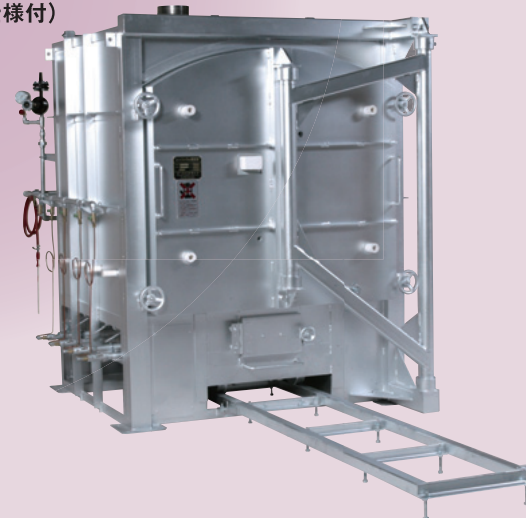

単位:ミリ

	H	W	W1	D	D1	D2
MR-40SPZ	1705	1520	1820	1210	1770	3160
MR-50SPZ	1785	1670	1930	1310	1920	3420
MR-70SPZ	1935	1650	1910	1460	2070	3550
MR-70SWPZ	1935	1750	2010	1510	2170	3850

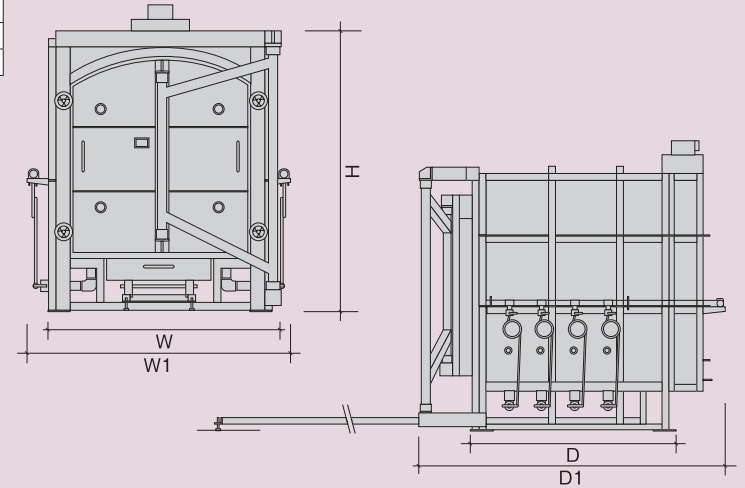
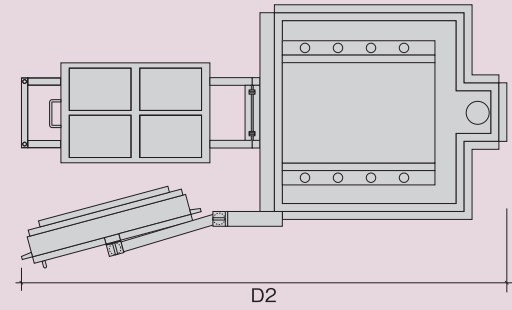

単位:ミリ

	H	W	W1	D	D1	D2
MR-100SWPZ	1925	1930	2040	1710	2315	3805
MR-150SPZ	2250	2090	2200	2210	2865	4515
MR-200SPZ	1950	2090	2200	2210	2865	4515

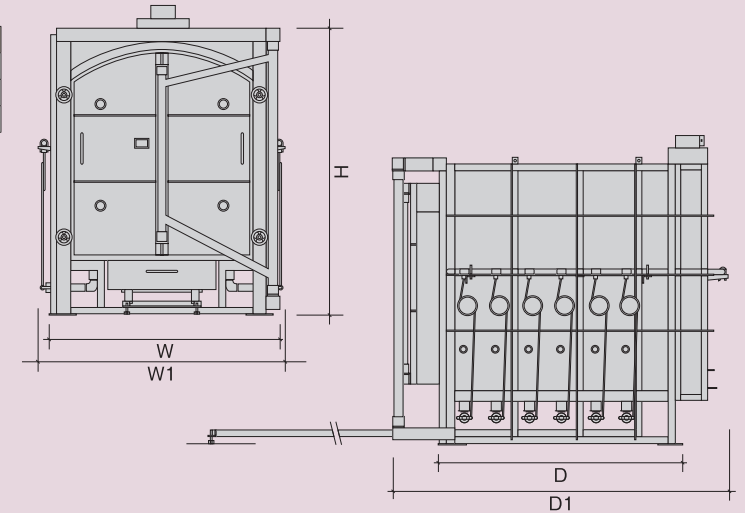
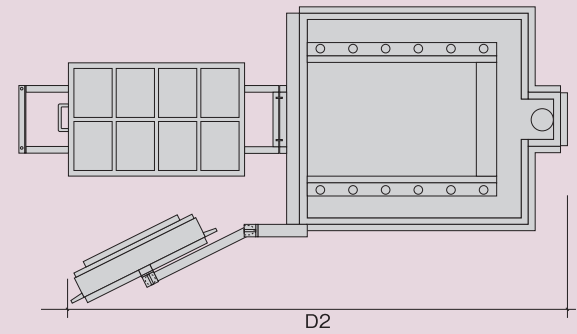

型式	MR-40SPZ	MR-50SPZ	MR-70SPZ	MR-70SWPZ
タイプ	自然燃焼・台車式・旋垂扉	自然燃焼・台車式・旋垂扉	自然燃焼・台車式・旋垂扉	自然燃焼・台車式・旋垂扉
レール取付後全長(mm)	3090	3340	3615	3665
炉内有効寸法 ※台車寸法より算出 W×D×H(mm)	640×850×750	750×950×840	730×1110×900	730×1110×900
使用棚板(mm)	300×350 4枚数	350×400 4枚数	350×450 4枚数	350×450 4枚数
壁厚(mm)	180	180	180	230
重量(kg)	2500	2800	3000	3300
バーナー	8本	8本	8本	8本
台車天板寸法 W×D(mm)	640×850	750×950	730×1100	730×1100
最大燃焼量(kcal/時)	64000	64000	64000	64000
付属品	棚板	12枚	12枚	12枚
	L支柱	30.60.90.120.150mm各12本	30.60.90.120.150mm各12本	30.60.90.120.150mm各12本
	サイコロ	12個	12個	12個
	その他	二次圧力調整器、圧力計	二次圧力調整器、圧力計	二次圧力調整器、圧力計
税込価格	2,497,000円	2,640,000円	2,937,000円	3,190,000円
オプション(税込価格)	炭化仕様(187,000円高)	炭化仕様(187,000円高)	炭化仕様(187,000円高)	炭化仕様(187,000円高)

型式	MR-100SWPZ	MR-150SPZ	MR-200SPZ
タイプ	自然燃焼・台車式・旋垂扉	自然燃焼・台車式・旋垂扉	自然燃焼・台車式・旋垂扉
レール取付後全長(mm)	4190	5190	5190
炉内有効寸法 ※台車寸法より算出 W×D×H(mm)	830×1350×900	950×1800×900	950×1800×1200
使用棚板(mm)	380×380 6枚数	400×450 8枚数	400×450 8枚数
壁厚(mm)	230	230	230
重量(kg)	3700	4300	4800
バーナー	10本	12本	12本
台車天板寸法 W×D(mm)	830×1350	950×1800	950×1800
最大燃焼量(kcal/時)	80000	96000	96000
付属品	棚板	18枚	24枚
	L支柱	30.60.90.120.150mm各18本	30.60.90.120.150mm各24本
	サイコロ	18個	24個
	その他	二次圧力調整器、圧力計	二次圧力調整器、圧力計
税込価格	4,048,000円	4,719,000円	5,445,000円
オプション(税込価格)	炭化仕様(187,000円高)	炭化仕様(187,000円高)	炭化仕様(187,000円高)

MRシリーズ  
前扉タイプ

- 強制燃焼式の特徴  
強制燃焼式とはガスと空気を混合させて、強制的に炉内に送り込み燃焼させる方法です。
- ①自動スパーク点火で簡単に確実着火。
  - ②ガス圧と空気量のバランスで還元炎・酸化炎自由自在。
  - ③煙突の形状・長さにかかわらず。
  - ④還元焼成でもダンパー操作不要です。
  - ⑤磁器から土物まで作品の幅が広がります。

MRシリーズ

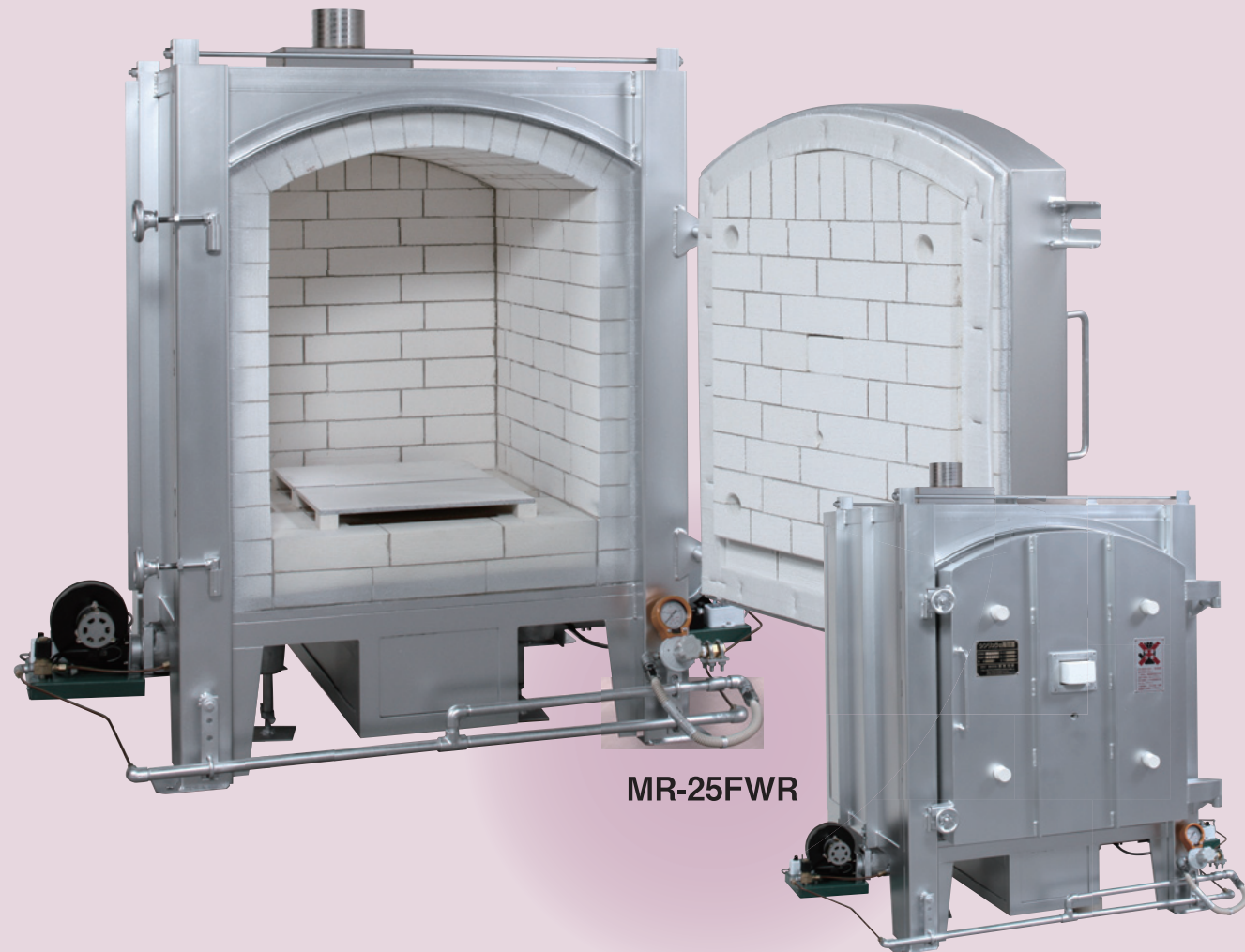

MR-25FWR

単位:ミリ

	H	W	D	D1	D2
MR-15FR	1280	890	730	990	1760
MR-15FWR	1280	1020	795	1120	1945
MR-20FR	1450	940	775	1055	1875
MR-20FWR	1450	1070	840	1185	2060

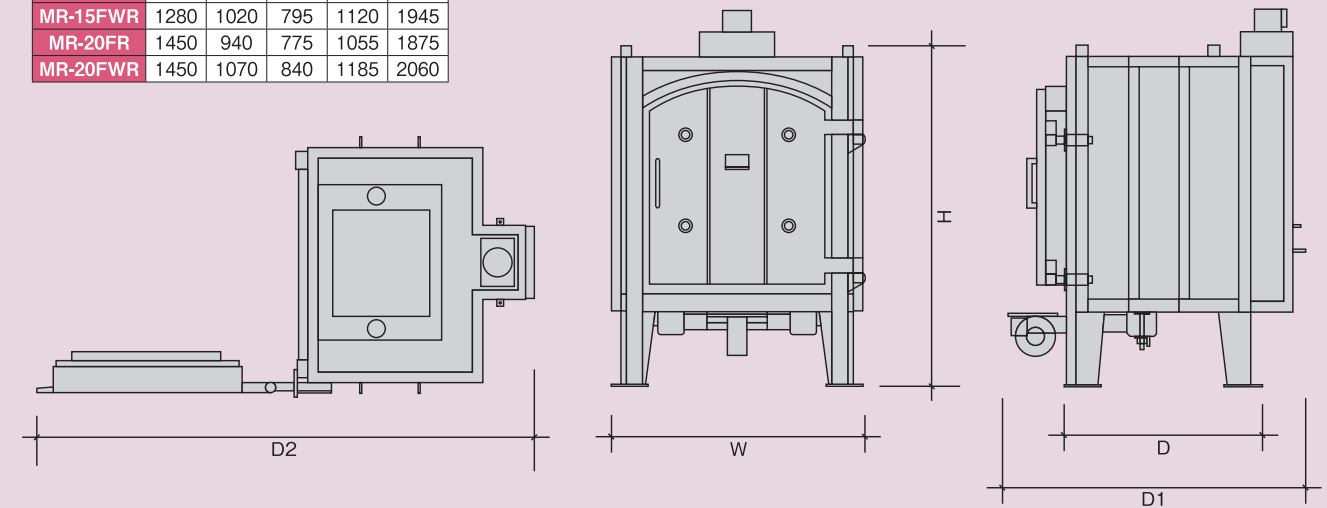

単位:ミリ

	H	W	W1	D	D1	D2
MR-25FR	1435	1000	1640	970	1310	2070
MR-25FWR	1435	1140	1720	1065	1410	2350

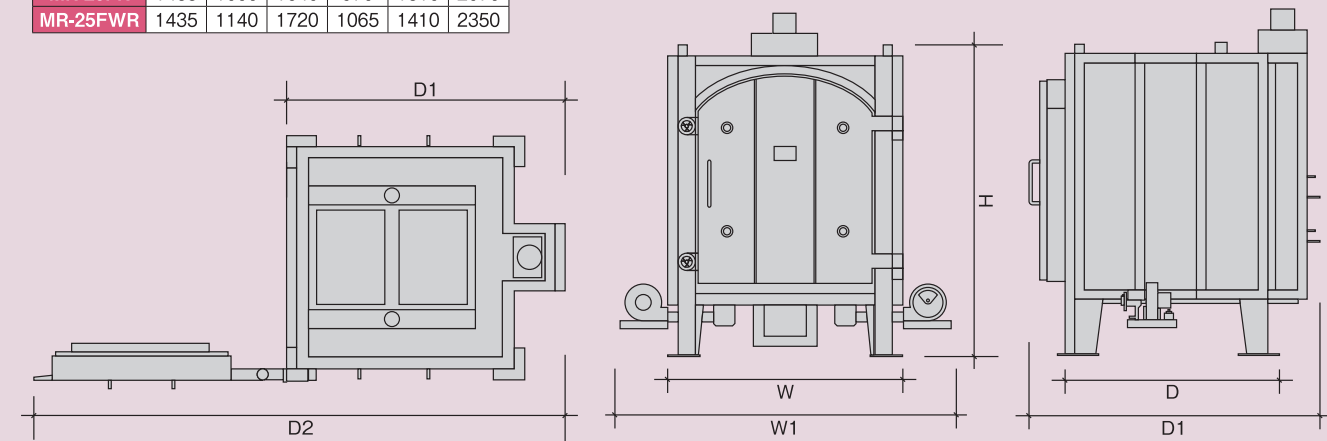

型式	MR-15FR	MR-15FWR	MR-20FR	MR-20FWR	MR-25FR	MR-25FWR
タイプ	強制燃焼・前扉	強制燃焼・前扉	強制燃焼・前扉	強制燃焼・前扉	強制燃焼・前扉	強制燃焼・前扉
炉内寸法 W×D×H(mm)	550×500×535	550×500×535	600×550×660	600×550×660	660×760×690	660×760×690
使用棚板(mm)	400×400 1枚敷	400×400 1枚敷	400×450 1枚敷	400×450 1枚敷	300×450 2枚敷	300×450 2枚敷
壁厚(mm)	115	180	115	180	115	180
重量(kg)	550	700	600	800	900	1100
バーナー・火口	1基・2個	1基・2個	1基・2個	1基・2個	2基・2個	2基・2個
付属品	棚板	4枚	4枚	4枚	8枚	8枚
	L支柱	30,60,90,120,150mm 各3本	30,60,90,120,150mm 各3本	30,60,90,120,150mm 各3本	30,60,90,120,150mm 各3本	30,60,90,120,150mm 各6本
	サイコロ	3個	3個	3個	3個	6個
	その他	二次圧力調整器、 圧力計	二次圧力調整器、 圧力計	二次圧力調整器、 圧力計	二次圧力調整器、 圧力計	二次圧力調整器、 圧力計
税込価格	924,000円	1,045,000円	1,078,000円	1,210,000円	1,243,000円	1,485,000円
オプション (税込価格)	-	-	-	-	-	炭化仕様 (63,800円高)
	-	旋垂扉 (63,800円高)	-	旋垂扉 (63,800円高)	-	旋垂扉 (63,800円高)

型式	MR-30FR	MR-30FWR	MR-40FWRZ	MR-30SRZ	MR-40SRZ
タイプ	強制燃焼・前扉	強制燃焼・前扉	強制燃焼・旋垂扉	強制燃焼・台車式・旋垂扉	強制燃焼・台車式・旋垂扉
炉内寸法 W×D×H(mm)	820×570×680	820×570×680	800×900×670	450×710×890 ※台車寸法より算出	650×860×840 ※台車寸法より算出
使用棚板(mm)	300×450 2枚敷	300×450 2枚敷	300×350 4枚敷	300×450 2枚敷	300×350 4枚敷
壁厚(mm)	115	180	180	180	180
重量(kg)	950	1150	2000	1500	2200
バーナー・火口	2基・2個	2基・2個	2基・4個	4基・4個	4基・4個
付属品	棚板	8枚	8枚	12枚	8枚
	L支柱	30,60,90,120,150mm 各6本	30,60,90,120,150mm 各6本	30,60,90,120,150mm 各12本	30,60,90,120,150mm 各8本
	サイコロ	6個	6個	12個	8個
	その他	二次圧力調整器、 圧力計	二次圧力調整器、 圧力計	二次圧力調整器、 圧力計	二次圧力調整器、 圧力計
税込価格	1,463,000円	1,705,000円	2,145,000円	2,134,000円	2,563,000円
オプション (税込価格)	-	炭化仕様 (63,800円高)	炭化仕様 (63,800円高)	炭化仕様 (187,000円高)	炭化仕様 (187,000円高)
	旋垂扉 (63,800円高)	旋垂扉 (63,800円高)	-	-	-



MRシリーズ 前扉タイプ

- 新開発強制燃焼バーナーで、強い火力と安全焼成を実現。
- ガス圧と空気量のバランスで還元炎・酸化炎が自由自在。
- 安定した酸化・還元焼成で雰囲気づくりも思いどおり。
- 市街地でのガス窯焼成が可能です。
- 自動ヒーター点火で簡単に確実着火。

単位:ミリ

	H	W	D	D1	D2
MR-15FG	1280	845	730	990	1700
MR-15FWG	1280	975	795	1120	1800
MR-20FG	1440	910	775	1055	1825
MR-20FWG	1440	1040	840	1185	2030

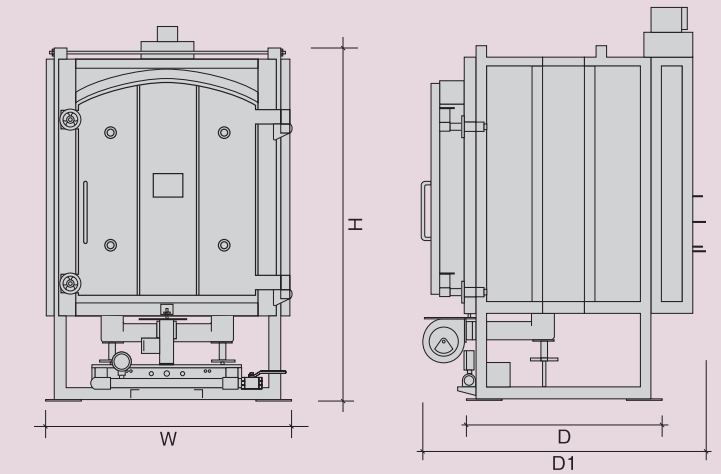
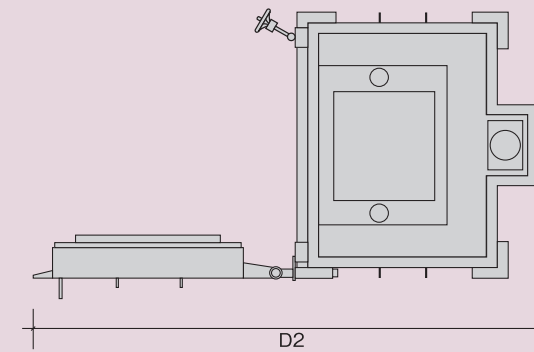

単位:ミリ

	H	W	W1	D	D1	D2
MR-25FG	1640	1010	1510	990	1295	2085
MR-25FWG	1640	1140	1640	1055	1425	2330

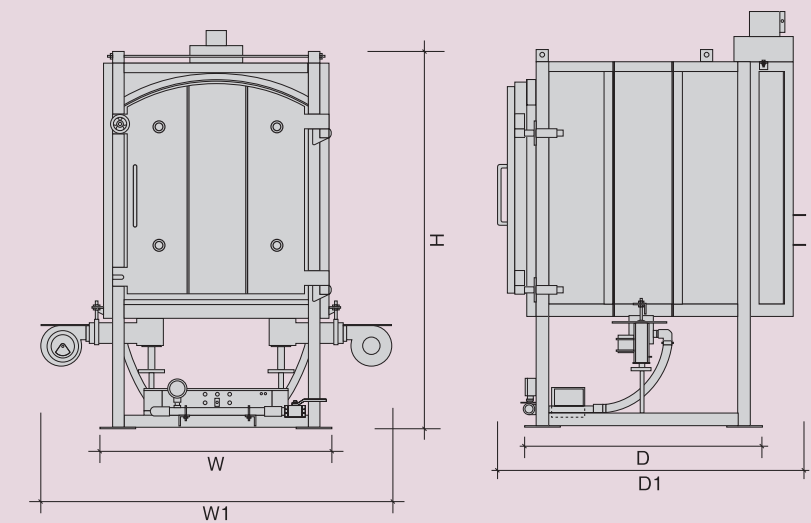
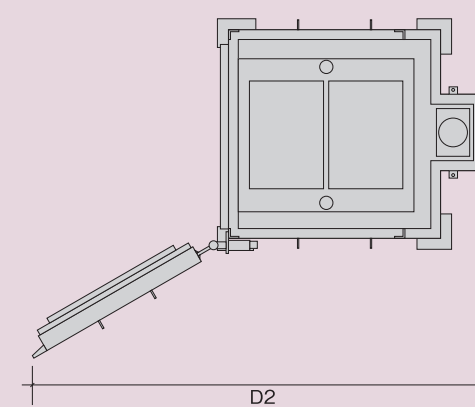

型式	MR-15FG	MR-15FWG	MR-20FG	MR-20FWG	MR-25FG	MR-25FWG
タイプ	都市ガス・前扉	都市ガス・前扉	都市ガス・前扉	都市ガス・前扉	都市ガス・前扉	都市ガス・前扉
炉内寸法 W×D×H(mm)	505×500×525	505×500×525	570×550×650	570×550×650	620×760×690	620×760×690
使用棚板(mm)	380×380 1枚数	380×380 1枚数	400×450 1枚数	400×450 1枚数	300×450 2枚数	300×450 2枚数
壁厚(mm)	115	180	115	180	115	180
重量(kg)	500	700	550	750	900	1050
バーナー・火口	1基・2個	1基・2個	1基・2個	1基・2個	2基・2個	2基・2個
最大燃焼量(kcal/時)	40000	40000	40000	40000	60000	60000
付属品	棚板	4枚	4枚	4枚	8枚	8枚
	L支柱	30.60.90.120.150mm 各3本	30.60.90.120.150mm 各3本	30.60.90.120.150mm 各3本	30.60.90.120.150mm 各3本	30.60.90.120.150mm 各6本
	サイコロ	3個	3個	3個	3個	6個
	その他	二次圧力調整器、 圧力計	二次圧力調整器、 圧力計	二次圧力調整器、 圧力計	二次圧力調整器、 圧力計	二次圧力調整器、 圧力計
税込価格	1,067,000円	1,199,000円	1,188,000円	1,309,000円	1,386,000円	1,672,000円
オプション (税込価格)	-	旋垂扉 (63,800円高)	-	旋垂扉 (63,800円高)	旋垂扉 (63,800円高)	旋垂扉 (63,800円高)

型式	MR-30FG	MR-30FWG	MR-40FWGZ	MR-30SGZ	MR-40SGZ
タイプ	都市ガス・前扉	都市ガス・前扉	都市ガス・旋垂扉	都市ガス・台車式・旋垂扉	都市ガス・台車式・旋垂扉
炉内寸法 W×D×H(mm)	820×570×610	820×570×610	820×900×670	450×710×890 ※台車寸法より算出	650×860×840 ※台車寸法より算出
使用棚板(mm)	300×450 2枚数	300×450 2枚数	300×350 4枚数	300×450 2枚数	300×350 4枚数
壁厚(mm)	115	180	180	180	180
重量(kg)	950	1100	2000	1500	2200
バーナー・火口	2基・2個	2基・2個	2基・4個	4基・4個	4基・4個
最大燃焼量(kcal/時)	60000	60000	80000	80000	120000
付属品	棚板	8枚	8枚	12枚	8枚
	L支柱	30.60.90.120.150mm 各6本	30.60.90.120.150mm 各6本	30.60.90.120.150mm 各12本	30.60.90.120.150mm 各6本
	サイコロ	6個	6個	12個	6個
	その他	二次圧力調整器、 圧力計	二次圧力調整器、 圧力計	二次圧力調整器、 圧力計	二次圧力調整器、 圧力計
税込価格	1,628,000円	1,903,000円	2,244,000円	2,200,000円	2,618,000円
オプション (税込価格)	旋垂扉 (63,800円高)	旋垂扉 (63,800円高)	-	-	-

## ガス窯の設置について

- ガス窯は、耐火構造か壁面・天井等を不燃材にした建物に設置してください。
- 床は安定するコンクリートをおすすめします。
- ガス窯は換気が十分できる場所に設置してください。
- 設置場所の上部・下部に換気口を設けてください。  
(換気扇の設置をお勧めします)
- 窯本体と壁面は50cm以上離して下さい。
- 自然燃焼式のガス窯は、原則として煙突は曲げずに真上に抜いて下さい。
- 煙突は天井裏・屋根裏に通さないで下さい。
- 屋根及び壁面から煙突を抜く場合、専用のメガネ石又はステンレス板をご使用下さい。(担当者にご相談下さい)
- プロパンガスボンベは屋外に設置して下さい。
- 照明器具は熱のこない場所に取り付けて下さい。
- 窯の搬入は、本体外寸法(搬入寸法)を参考にして下さい。
- 安全対策上、ガス漏れ警報機・消火器・地震動安全装置を設置して下さい。

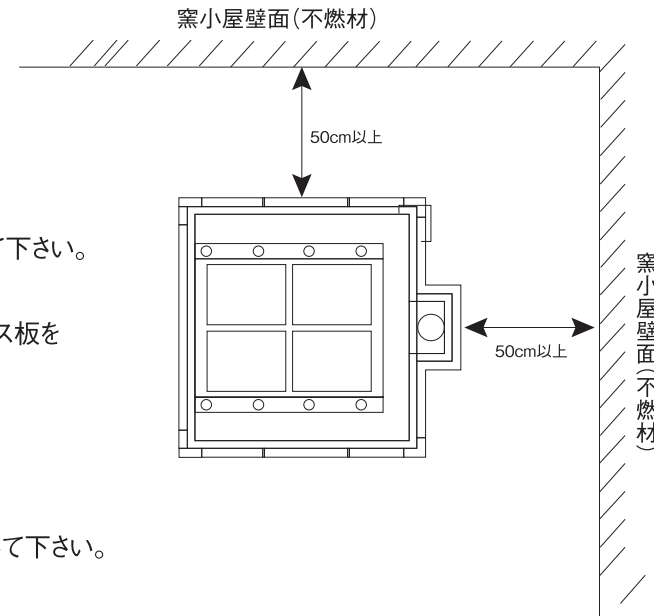

## ボンベ設置本数について

LPGガスの持つ気化力によって圧力を生じますので、焼成に必要な発生量は窯の大きさによって異なります。普通焼成時に開放するボンベ2倍の本数を用意し、半数を予備とします。

窯内容積	ボンベ本数(50kgボンベ)	
0.3㎡以下	左右各2本	計4本
0.3~0.4㎡	〃 3本	計6本
0.5~0.7㎡	〃 4本	計8本
0.7~2.0㎡	〃 5本	計10本

- 供給圧力について
- 自然燃焼式 0.08~0.1MPa (一次圧力)
- 強制燃焼式 0.15MPa (一次圧力)



地震動安全装置



MR デジタル温度計セット



## プロパンガス窯配管略図

- 陶芸窯の設置後、ガスボンベ設置工事及び配管工事をお近くのガス工事店へご相談、ご依頼ください。工事費はお客様ご負担となります。
  - 陶芸窯の大きさにより、50kgガスボンベの設置本数が異なります。寒冷地では気化器(ベーパーライザー)を必要とします。
  - 右記の略図を参考にして配管工事を行ってください。窯には、二次圧力調整器と炉回り配管まで付属しています。
  - 工事完了後は、必ず厳重なガス漏れ検査をしてください。万一に備えガス漏れ警報機を設置してください。
  - 自動切替調整器とは、供給中のボンベが空になった場合に、予備のボンベに自動的に切り替わる装置をいいます。
  - 自動切替調整器が付いている場合には現在使用中のボンベからバルブと元栓を全開にし、続いて残りのボンベのバルブと元栓を全開にして下さい。
- ※詳しい使用説明、注意点等は施工ガス会社、設置メーカーにお問い合わせください。  
※ご使用に関しては、弊社側から詳しい指導をお受け下さい。  
※自然燃焼式の二次圧力計容量は50KPa  
強制燃焼式の二次圧力計容量は0.2MPaです。

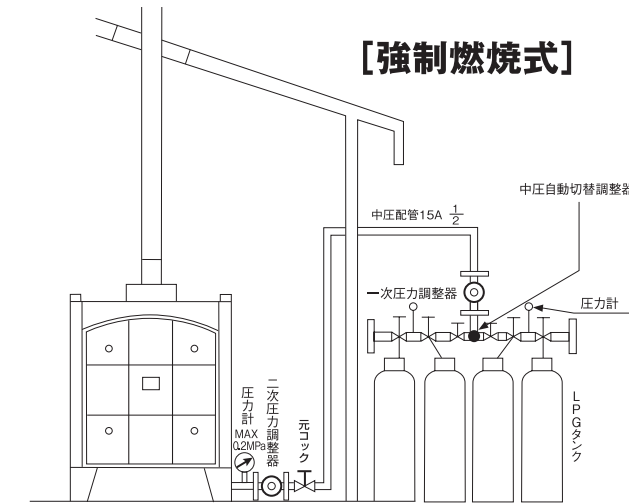
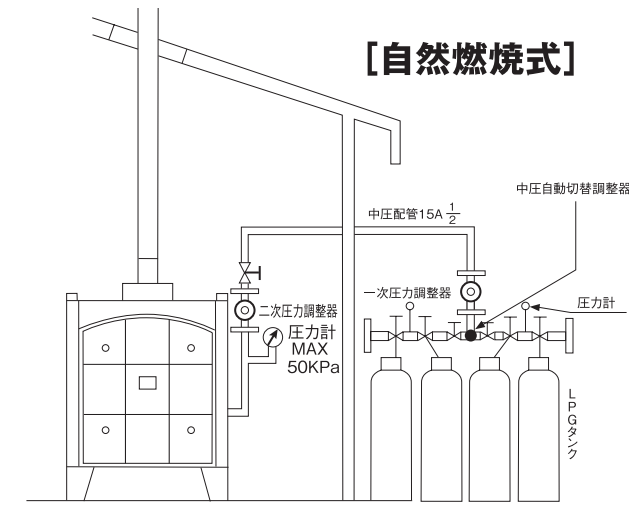

## 都市ガス窯配管略図

- 都市ガス窯の配管工事は、お近くのガス工事店またはサービスセンターにご相談ください。配管工事費はお客様ご負担となります。
  - ガス圧・ガス量を安定させるため、ガス本管よりバーナーへの接続には必ず専用配管を使用して下さい。
  - 天然ガス13Aを標準としていますので、その他のガスをご使用の場合はご相談下さい。ガスカロリーによってバーナーのノズルが変わりますので、使用ガス番号・ガスカロリーを必ずご指示下さい。
  - 陶芸窯は焼成時間が長く、ガス使用量が大きいマイコンの安全装置が作動し、ガスを遮断する場合がありますので、あらかじめ工事業者にご相談ください。
  - 配管距離が長い場合は、配管径が変わる場合がありますので工事業者にご相談下さい。
  - 工事完了後は、必ず厳重なガス漏れ検査をして下さい。万一に備えガス漏れ警報機・地震動安全装置等の備え付けをお勧めします。
  - 使用中で普通ガスから天然ガスに切り替える場合は、ガス会社の指示に従って下さい。
  - 窯との接続口は25Aとなります。
- ※都市ガス窯の二次圧力計容量は3KPaです。

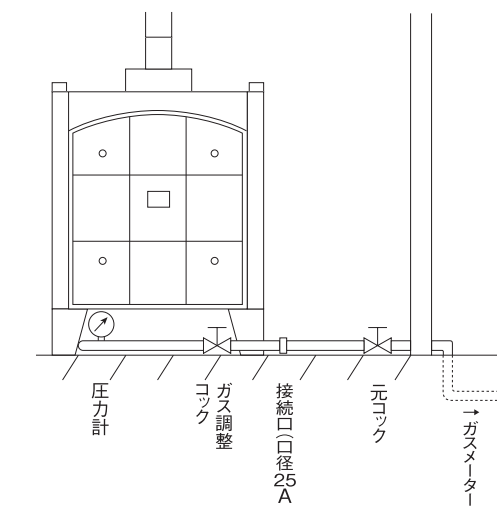

## 都市ガス窯の最大燃焼量と配管口径

型式	最大燃焼量	配管口径
MR-15FG・15FWG・20FG・20FWG	40,000Kcal/h	25A
MR-25FG・25FWG	60,000Kcal/h	32A
MR-30FG・30FWG	60,000Kcal/h	32A
MR-40WGZ	80,000Kcal/h	40A
MR-30SGZ	80,000Kcal/h	40A
MR-40SGZ	120,000Kcal/h	40A

### 陶芸窯ご購入に際しまして

陶芸窯は高温でご使用いただくため、製作には十分な強度を持つ材料と長年培った技術で安全性には十分の注意を払って製作しております。陶芸窯はご使用を始めると熱膨張収縮により、ご使用当初から窯内部のレンガや窯取付部品にヒビや破損が生じることがございます。耐火炉材の性質上発生する事象で、ご使用には差支えございません。ご使用開始時には空焼きに十分な時間を掛けることにより、ヒビや破損の発生を減少させてお使いいただけます。

# ガス窯 Gas Kiln

## ガス窯煙突設置図

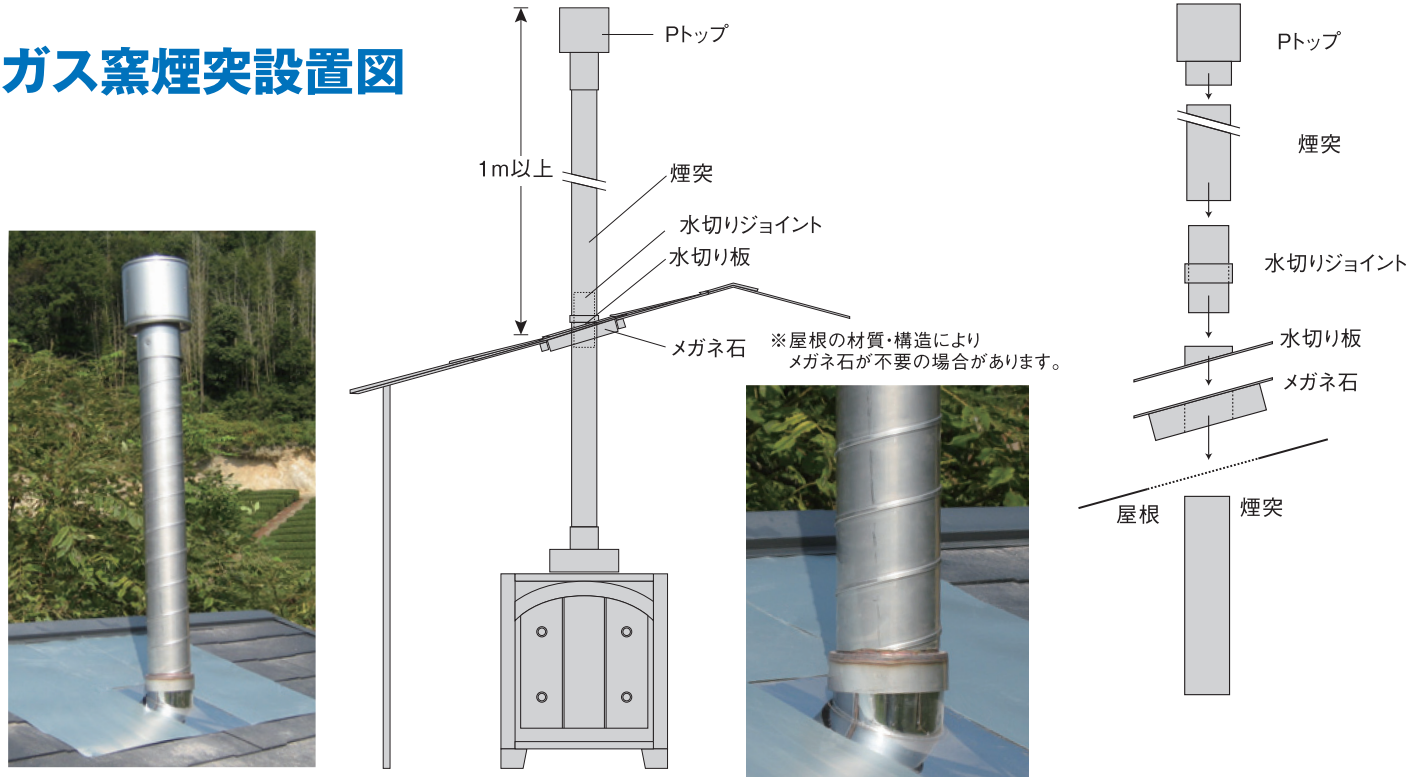

煙突部材価格表 (屋根の型状・材質の傾斜等の条件により仕様異なります)

単位	税込価格	単位	税込価格	単位	税込価格
5号(125φ)		煙突受け(アダプター)		ステンレス水切板(5号用)	1枚 25,850円
ストレート(ステンレス)	1本 50,820円	上ブタ窯用	1個 34,320円	ステンレス水切板(6号用)	1枚 29,700円
エビ曲り(ステンレス)	1本 21,450円	15FP~30FWP	1個 48,180円	ステンレス水切板(7号用)	1枚 33,000円
ジョイント(ステンレス)	1本 6,170円	35FWP~	1個 62,150円	ステンレス水切板(5号用)勾配用	1枚 38,500円
Pトップ(ステンレス)	1本 33,000円	取付金具 300mm	1組 12,100円	ステンレス水切板(6号用)勾配用	1枚 40,150円
6号(150φ)		取付金具 450mm	1組 14,300円	ステンレス水切板(7号用)勾配用	1枚 41,800円
ストレート(ステンレス)	1本 55,660円	取付金具 600mm	1組 19,800円	メガネ石(400×400)5号用	1個 26,400円
エビ曲り(ステンレス)	1本 29,700円	取付金具 1000mm	1組 27,500円	メガネ石(400×400)6号用	1個 28,050円
ジョイント(ステンレス)	1本 8,470円	ダンパー(鉄)	1枚 3,850円	メガネ石(450×450)7号用	1個 29,700円
Pトップ(ステンレス)	1本 40,000円	ダンパー(ムライト)	1枚 5,929円	水切りジョイント(5号用)	1本 41,800円
7号(175φ)		軽量断熱レンガ	1枚 1,100円	水切りジョイント(6号用)	1本 45,100円
ストレート(ステンレス)	1本 62,920円			水切りジョイント(7号用)	1本 48,400円
エビ曲り(ステンレス)	1本 34,500円				
ジョイント(ステンレス)	1本 11,000円				
Pトップ(ステンレス)	1本 55,000円				

ガス窯修理・消耗部品 (出張及び修理工賃は別途になります)

品番	品名	単位	税込価格	品番	品名	単位	税込価格
130303	ノズル	1本	6,600円	130103	送風機 CF15	1台	20,900円
130304	ボールバルブ	〃	3,850円	130104	〃 CF25	〃	29,700円
130305	点火棒	〃	6,050円	130105	〃 38mm(ヨドカワ)	〃	83,600円
130306	ガスホース	1m	2,200円	130106	〃 50mm	〃	110,000円
130307	スケルトン1インチ	1個	8,475円	130108	点火ヒーター用スイッチボックス(新)	1個	33,000円
130308	スケルトン1¼インチ	〃	10,285円	130310	ガス電磁弁	1個	15,400円
130309	ガス圧力計CM100	1台	78,595円	130311	ガスフレキシブルホース	1本	6,820円
130202	色見栓(小)	1本	2,772円	130110	点火プラグ(都市ガス)	1本	2,783円
130203	色見栓(大)	〃	2,838円	130311	ガスフレキシブルホース(都市ガス)	1本	6,820円
130204	角色見栓	〃	1,320円	130312	ガス点火安全装置(都市ガス)	1台	108,900円
130205	色見栓サヤ(小)	〃	2,332円	130313	ガス圧力メーター(都市ガス)	1個	17,160円
130206	色見栓サヤ(大)	〃	3,322円	130102	点火トランス(コード付)	1個	13,200円